

Yi-170WB

스타리아용 가로바 장착설명서

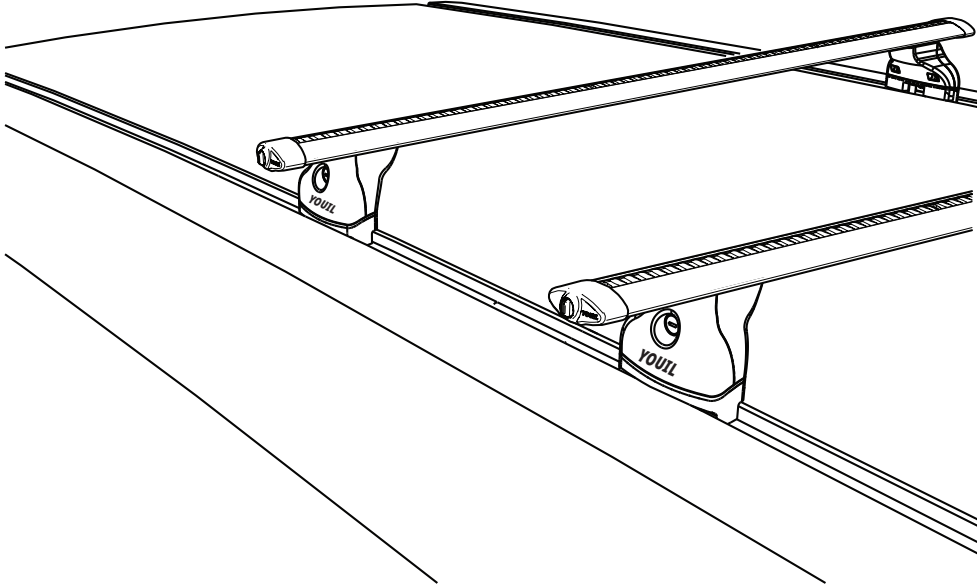

Parts

최대적재무게 : 75kg

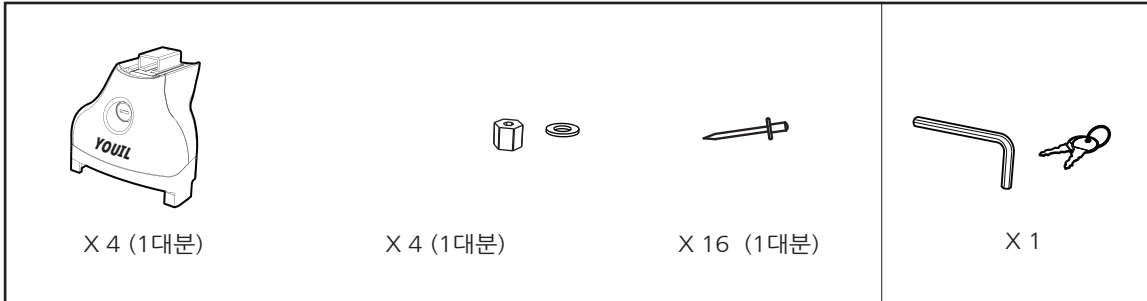

WINDBLADE 디자인등록 : 30-0761327
30-0775232

기본바 사이즈별 몰딩 포함 수량(1대분)

1090mm	1190mm	1270mm	1350mm	1480mm
X6	X6.5	X7	X7	X7.5

1

하단몰딩을 기본바 밑으로 밀어 넣습니다.

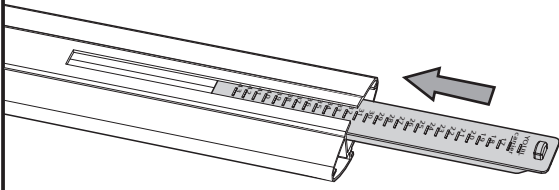

※방향주의

2

고무몰딩을 기본바 상단에 엄지 손가락으로 눌러서 끼워줍니다.

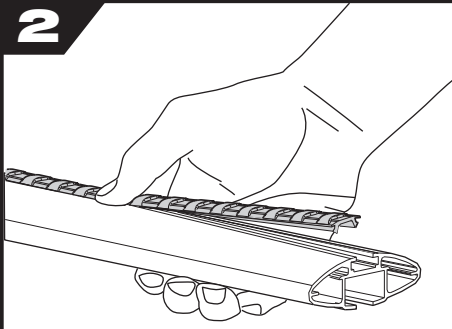

※기본바 위아래 홈에 고무 몰딩을 끼우지 않으면 주행시 풍절음이 날 수 있으니 반드시 빈틈 없이 끼워 주시기 바랍니다.

3

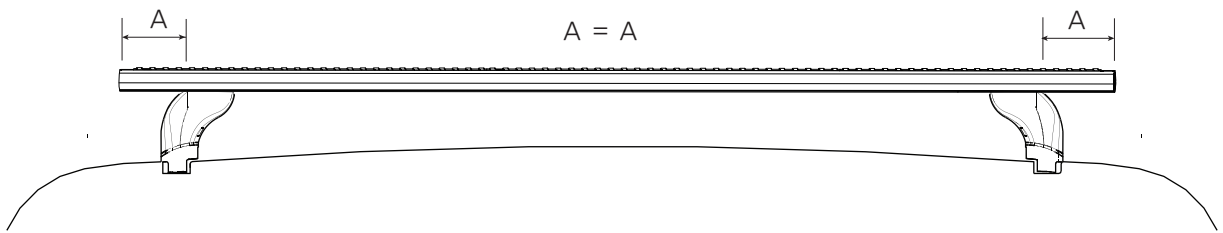

차량의 지붕위에 설치지점을 확인한 후 푸트를 기본바 홈에 밀어서 기본바에 고정합니다.
(기본바 좌,우 간격을 동일하게 조정)

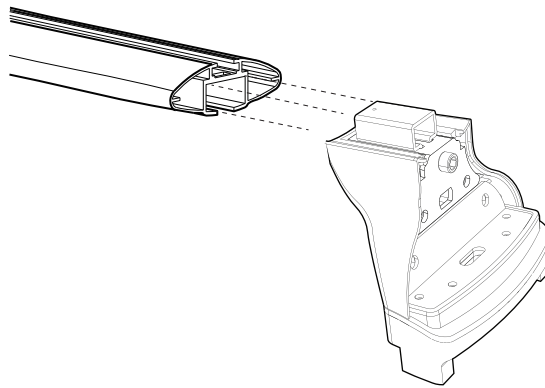

4

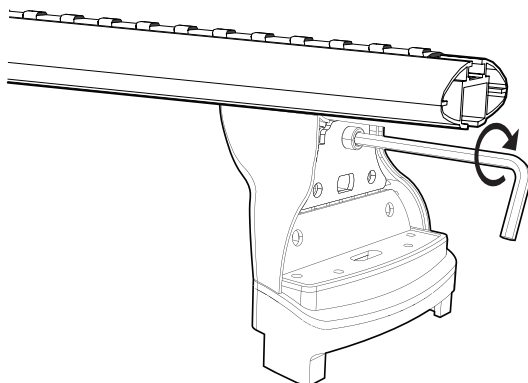

5

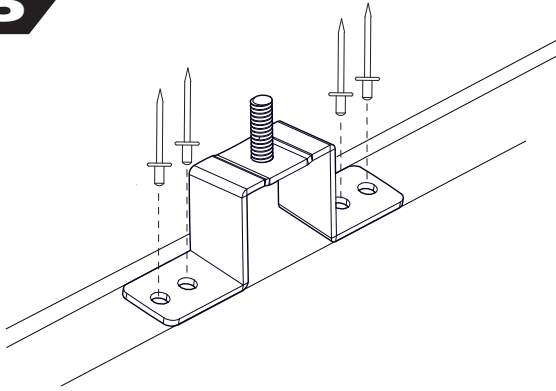

고정브라켓이 들어갈 곳의 실리콘을 벗겨줍니다.
 ※실리콘은 125mm 정도 제거하여야 합니다.

기본바 고정위치에 고정 브라켓을 위치시킨 후
 4.8mm 핸드드릴로 뚫어 주신 후 얇게 실리콘을 발라줍니다.
 리벳기를 이용하여 브라켓을 고정하신 후 실리콘으로
 방수처리를 해 줍니다.

※고정브라켓의 높은쪽이 바깥쪽 방향입니다.

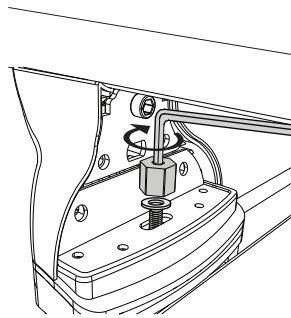
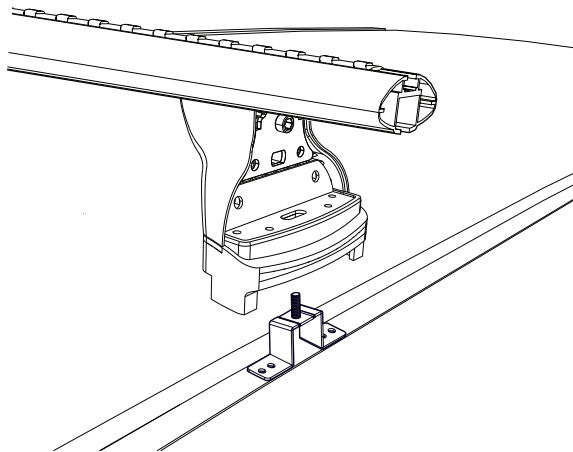

6

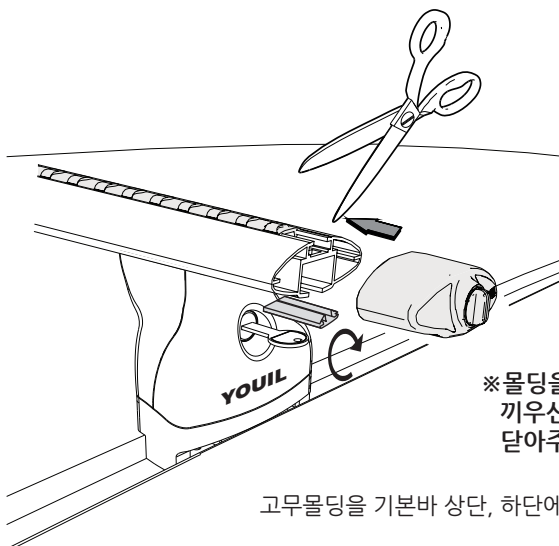

※몰딩을 바 끝까지
 끼우신 후 마개를
 닫아주세요.

고무몰딩을 기본바 상단, 하단에 빈틈없이 끼워줍니다.

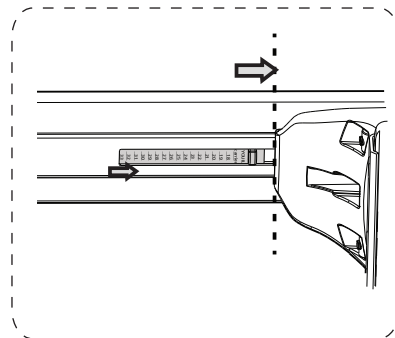

슬라이드 몰딩을 푸트쪽으로 당겨 마감해줍니다.

⚠ 주의 사항

*장착중 의문점이 있으시면 본사로 문의 해주시기 바랍니다.
*제품 보증기간은 제품 구입일로부터 1년입니다.

캐리어 장착

- 장착 설명서를 참고하여 필요한 부품 및 공구가 모두 있는지 확인합니다.
- 캐리어를 장착 하기 전에 캐리어를 장착할 차량 및 차량에 접촉되는 캐리어의 부위를 청소해 줍니다.
- 장착은 설명서에 나온 순서대로 장착하고 설명서에 포함된 "주의" 문구를 참고하여 장착합니다.
- 특별히 장착 위치가 장착 설명서에 나와 있지 않을 경우, 기본바와 기본바 사이의 최소 간격을 560~700mm로 유지 합니다.
- 긴 물체를 적재할 경우, 기본바와 기본바 사이의 간격은 650mm 이상이어야 합니다.
- 장착할 때마다 기본바 및 캐리어가 차량에 단단히 고정 되어 있는지 확인하고 기본바가 움직일 경우 기본바가 움직이지 않도록 단단히 고정해야 합니다. 이러한 점검은 수시로 해주어야 합니다.
- 푸트를 차체에 고정시키는 볼트는 볼트를 조인 후 기본바를 흔들어 차체와 기본바가 유격 없이 튼튼하게 고정 될 정도만 조여 주십시오.
- 제품을 출시된 상태 그대로 사용하지 않고 개조해서 사용하게 되면 안전성에 문제가 생길 수 있으므로 절대 개조해서 사용하시면 안되며 차종에 맞는 캐리어를 장착하셔야 됩니다.
- 유일의 박스형 캐리어, 일반형 캐리어, 자전거 캐리어, 스키/스노보드 캐리어는 유일의 기본바에 맞게 제작된 것으로 타사의 기본바에 장착하실 경우에는 장착 가능 여부를 본사에 문의 하시기 바랍니다.
- 기본바 장착시 기본바 위아래 홈에 고무물딩을 빈틈없이 끼워주십시오.
미장착시 주행중 바람소리가 날수 있습니다.

물품의 적재 / 주행 규칙

- 최대 적재 하중은 75KG 입니다. 물품 적재시 적재 최대 하중을 초과해서는 안됩니다.
또한 차량 자체의 권장 최대 하중을 초과해서도 안됩니다.
최대 적재 하중은 적재물 뿐만 아니라 캐리어의 무게까지 감안하여 계산하셔야 합니다.
- 적재물은 기본바 보다 폭이 넓어서는 안되며, 한쪽으로 치우치지 않도록 해야 합니다.
- 적재물을 캐리어에 실은 후 고정끈이나 그물망으로 고정하여 적재물이 움직이지 않도록 합니다.
- 적재물은 주행 중에도 수시로 적재물의 장착 상태를 확인하고 필요한 경우 고정끈을 더욱 단단히 고정 시킵니다.
- 주행속도는 항상 적재물의 상태, 도로의 종류, 노면 상태, 바람, 교통혼잡도, 도로의 제한 속도와 같은 여러 조건에 맞추어 조절해야 합니다. **-과속, 급출발, 급정거, 급회전 금지-**
- 기본바 및 캐리어를 장착 했을 경우, 캐리어에 화물이나 자전거를 장착했을 경우 차량의 높이가 높아지므로 지하 주차장 같은 높이 제한이 있는 곳에서는 꼭 차량의 높이를 확인하시고 주행하셔야 합니다.
- 차량 지붕에 적재물이 있을 경우 주행 특성과 제동 거리에 변화가 있을 수 있고 바람에 대한 영향이 있을 수 있음을 감안하고 주행 하셔야 합니다.
- 잠금 장치가 있는 모든 제품들은 차량 주행 전에 꼭 잠금장치를 잠가 주어야 합니다.

유지/보수

- 제품은 항상 점검하고, 마모되거나 결함이 있는 부품은 즉시 교체 합니다.
- 캐리어의 나사 볼트 및 잠금장치는 정기적으로 점검하여야 합니다.
- 자동세차장 이용시 반드시 기본바 및 캐리어를 탈거한 후 세차 하셔야 합니다.



유일캐리어

경기도 포천시 소흘읍 소흘로 62 (무봉리 240-5)
TEL : (02) 2247 - 2255 FAX : (02) 2247 - 2292