

기본바 조립 완성도

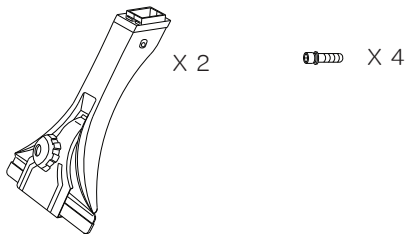
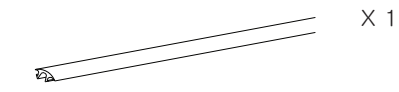
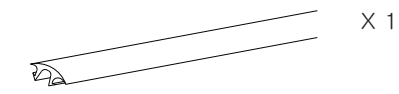
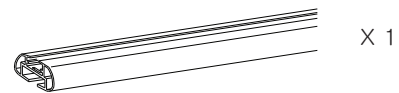

씨치램프 및 기타 구성품

(스키, 자전거 캐리어) 조립시 너트를 기본바 상단 홈에 끼운후 볼트를 이용 체결하세요

①

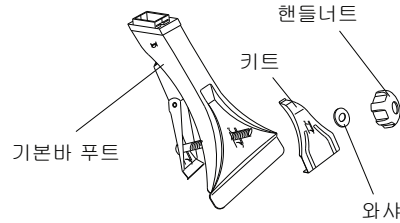

기본바 푸트의 핸들너트를 풀어 키트를 분리한다

②

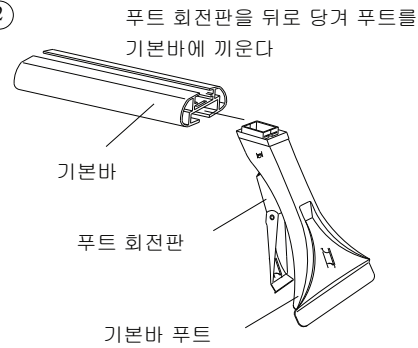

기본바 푸트

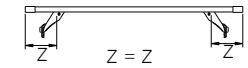

기본바 장착시 좌우(Z)의 간격을 동일하게 조정하십시오

차 앞쪽

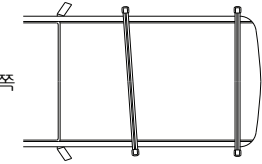

장착 그림을 참조하여 기본바를 장착하십시오

겔로퍼 차량등의 물몰딩 차량용 장착

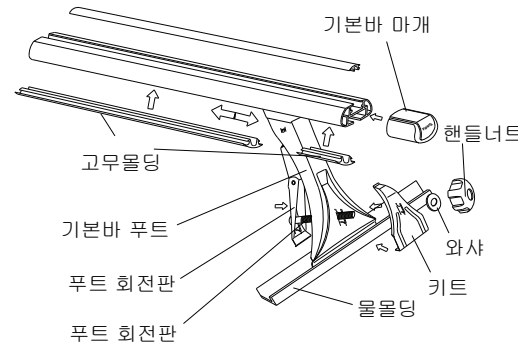
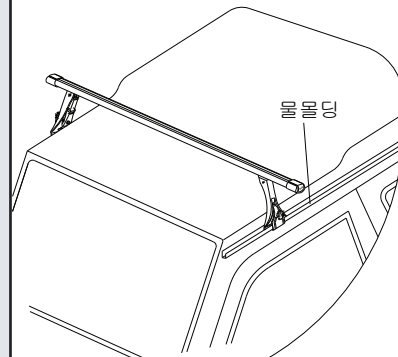

1. 기본바 하단에 끼워진 기본바 푸트를 위의 그림과 같이 간격을 조정한 후(Z=Z) 푸트 회전판을 앞으로 당겨 푸트를 기본바에 고정 시킨 후 물몰딩위에 올려놓고 장볼트와 핸들너트를 이용 물몰딩에 고정용 키트를 고정한다

2. 고무 몰딩을 위 그림과 같이 잘라 기본바 홈에 끼운다
** 고무 몰딩을 끼우지 않으면 바람소리가 납니다 **

뉴코란도 차량등의 지붕몰딩 차량용 장착

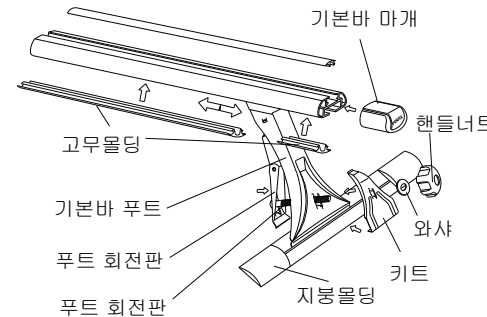
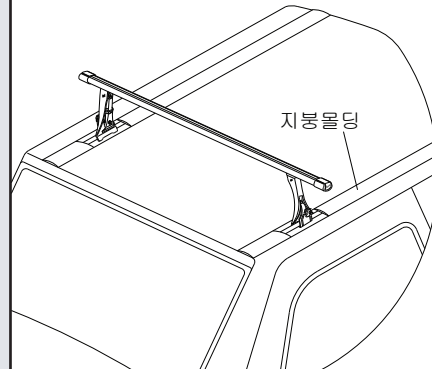

1. 차량위의 지붕몰딩을 빼낸다

2. 기본바 하단에 끼워진 기본바 푸트를 위의 그림과 같이 간격을 조정한 후(Z=Z) 푸트 회전판을 앞으로 당겨 푸트를 기본바에 고정 시킨 후 지붕몰딩위에 올려놓고 장볼트와 핸들너트를 이용 지붕몰딩에 고정용 키트를 고정한다

3. 고무 몰딩을 위 그림과 같이 잘라 기본바 홈에 끼운다

4. 지붕 몰딩을 조립한다

** 고무몰딩을 끼우지 않으면 바람소리가 납니다 **

** 푸트가 놓여지는 지붕몰딩 부분은 잘라야 됩니다 **



After Service 안내

1. 제품사용중 이상 발생시에는 본 제품 판매처 또는 당사로 연락 주시면 신속한 서비스가 되도록 하겠습니다.
2. 무상 보증의 경우에는 일체의 수리비와 부품대를 받지 않으며, 유상수리인 경우에 실비의 부품대와 기술 서비스만 받아 소비자의 편의를 도모하는데 최선을 다하겠습니다.

제품 보증 규정

1) 무상 보증의 경우

아래와 같은 고장이 발생했을 때에는 당사의 판단하에 본 제품을 구입하신곳이나 대리점에서 무상으로 수리해 드립니다.

- ◎ 제품 설치시 이상이 있을 때
- ◎ 정상적인 사용중에 고장이 발생 했을 때

2) 유상 보증의 경우

제품 설치후 다음과 같은 고장에 대해서는 실비의 수리비와 부품대를 받습니다.

- ◎ 사용자의 부주의로 인한 고장
- ◎ 천재지변에 의한 고장

***저희 회사는 고객 여러분의 서비스 요청에 보다 신속하게 최상의 친절 서비스를 제공해 드리고자 노력하고 있습니다.**